

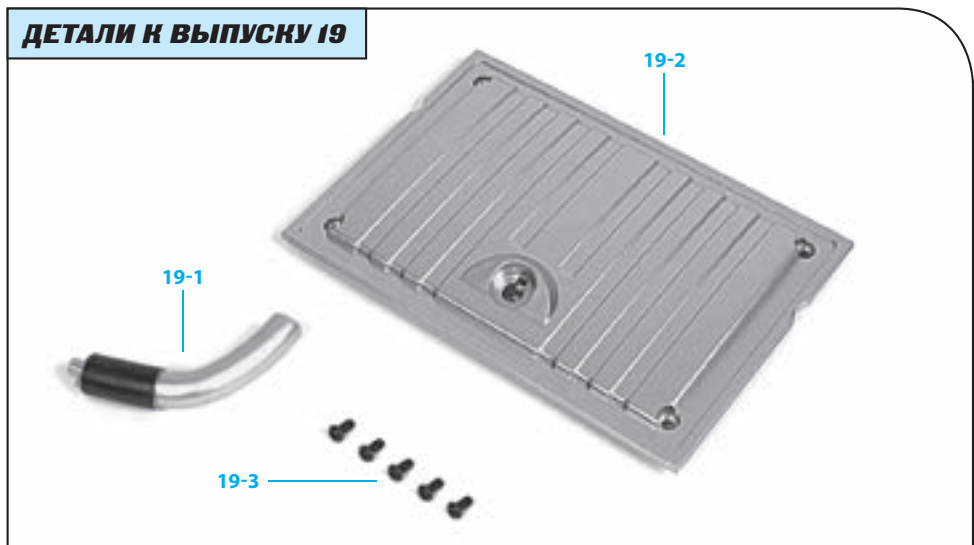

Сборка топливного бака и наливной трубы

- 19-1** наливная труба к топливному баку
- 19-2** верхняя часть топливного бака
- 19-3** винты 2,3x4 (MP01)

ДЕТАЛИ К ВЫПУСКУ 19



ИНСТРУКЦИЯ ПО СБОРКЕ

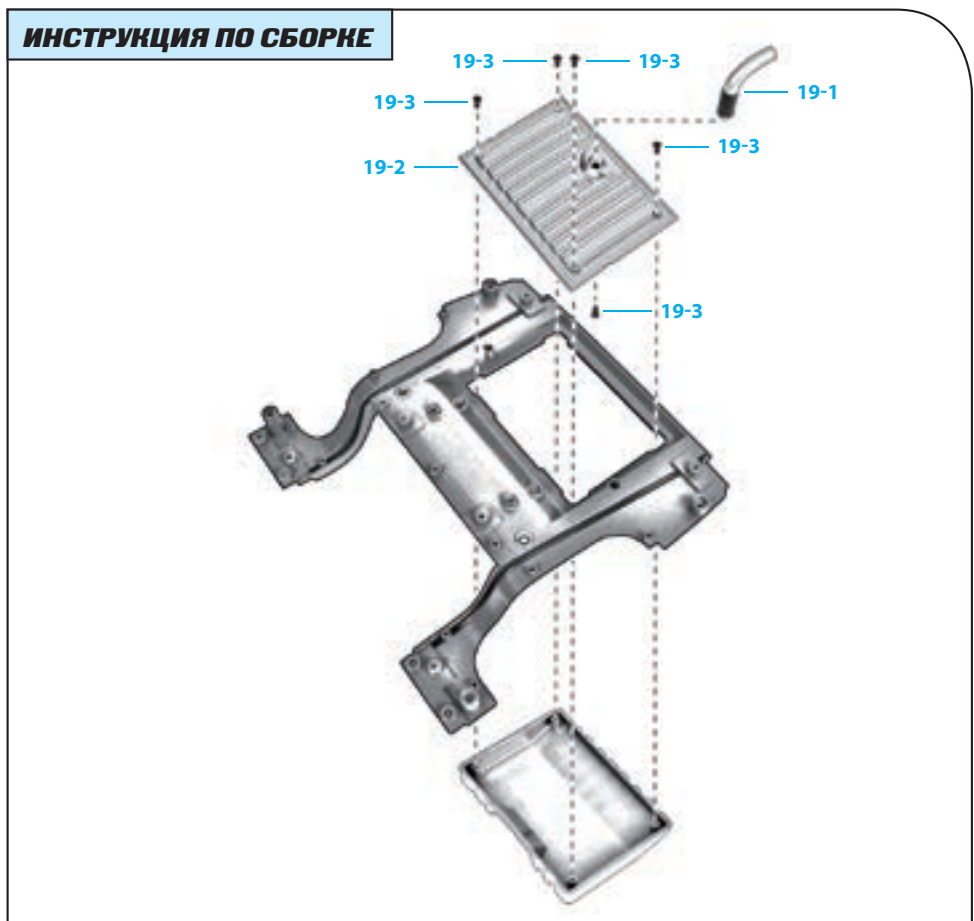

ПРИМЕЧАНИЕ: представленные на фото детали могут незначительно отличаться от деталей, полученных с этим выпуском.



Шаг 19-A

Возьмите наливную трубу топливного бака (19-1) и верхнюю часть топливного бака (19-2), чтобы проверить, насколько они подходят друг к другу. Сборка возможна только при правильном положении деталей.



Шаг 19-B

Вставьте наливную трубу в топливный бак. Затем поверните трубу так, как показано на фото.

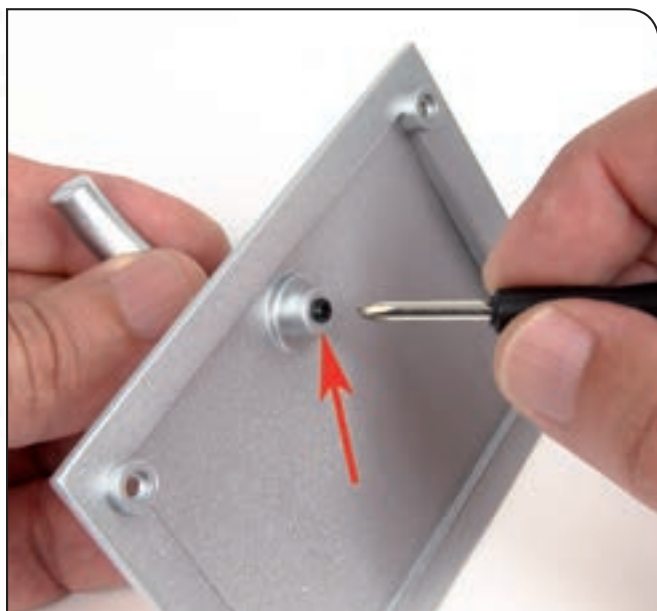

Шаг 19-C

Поверните собранную конструкцию из трубы и топливного бака и закрепите наливную трубу винтом MP01 (19-3). Не закручивайте винт слишком сильно, сделайте всего несколько оборотов.



Шаг 19-D

Возьмите заднюю часть шасси и нижнюю часть топливного бака, которые вы получили с выпусками 17 и 18. Установите шасси, как показано на фото, и поместите нижнюю часть топливного бака на его пазы.



Шаг 19-E

Убедитесь в том, что дно топливного бака плотно прилегает к шасси со всех сторон.

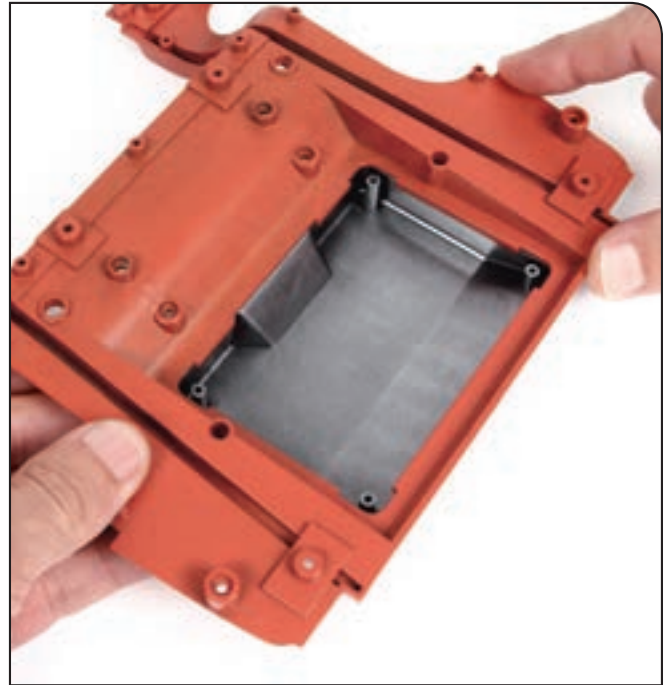

Шаг 19-F

Возьмите обе детали в руки и осторожно, чтобы они не распались, переверните их. Помните, что с элементами автомобиля следует обращаться очень аккуратно, чтобы не повредить их.

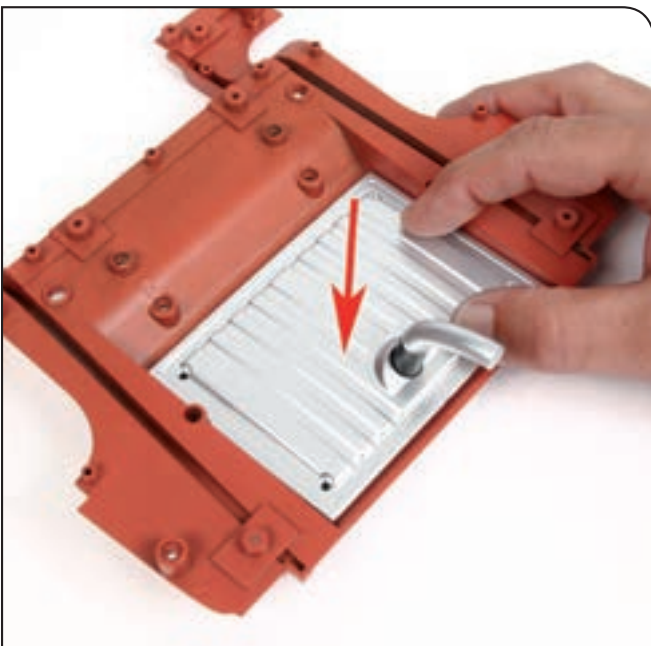

Шаг 19-G

Теперь поместите на шасси верхнюю часть топливного бака, которую вы собрали в начале этого этапа работы. Ее можно разместить только в одной позиции.



Шаг 19-H

Начните закреплять конструкцию при помощи винтов МР01 (19-3). Вкрутите первый винт, но не закручивайте его до конца.



Шаг 19-I

Поочередно вкручивайте оставшиеся три винта МР01 (19-3), но не закручивайте их до конца. Когда все винты будут на месте, убедитесь, что нижняя часть топливного бака плотно прилегает к шасси, и только потом закрутите винты плотно.

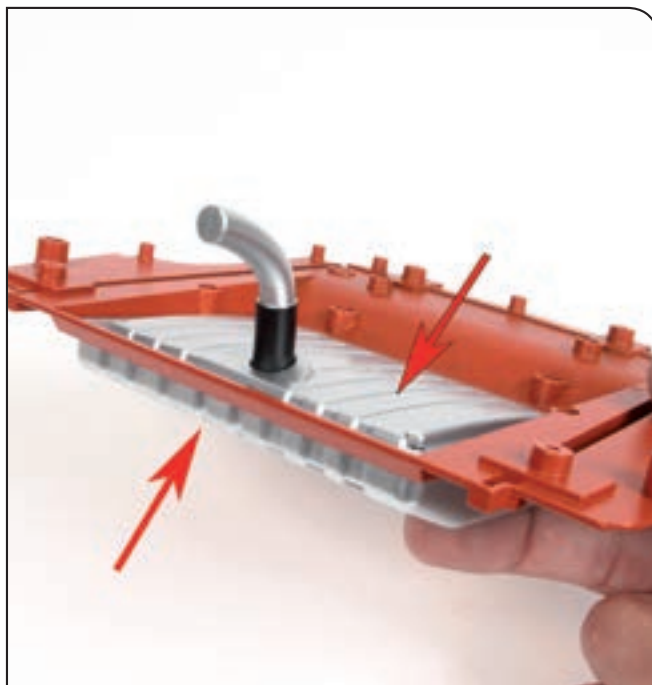

Шаг 19-J

Так должны выглядеть собранный топливный бак (нижняя и верхняя части) и наливная труба, установленные на шасси.

РЕЗУЛЬТАТ СБОРКИ

Топливный бак на собранной модели

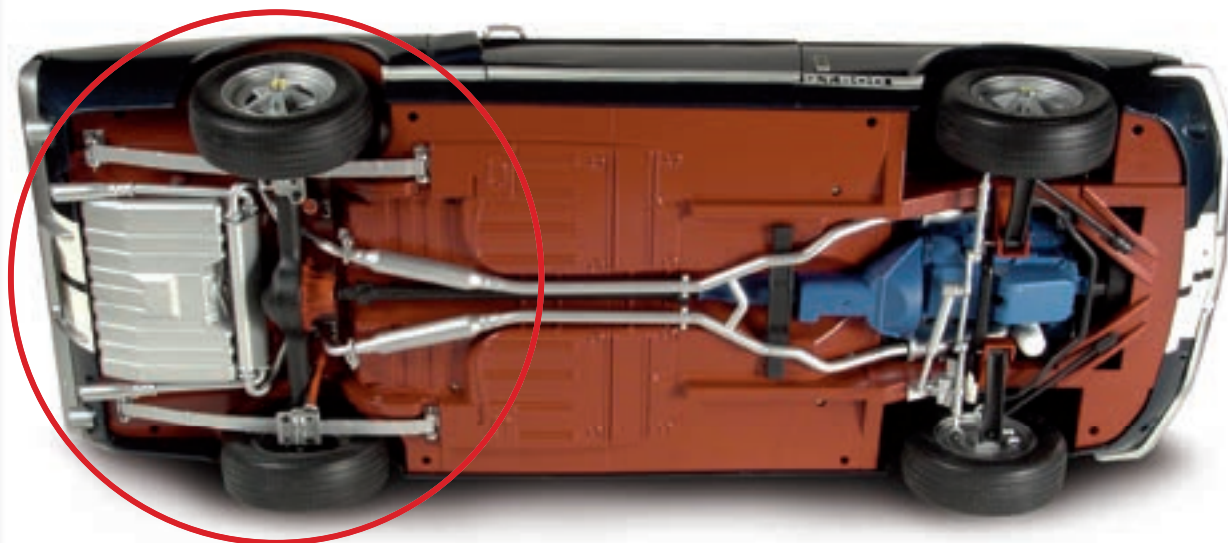

Так ваша модель Ford Mustang Shelby GT-500 (1967) будет выглядеть после сборки.